

LAPETEK

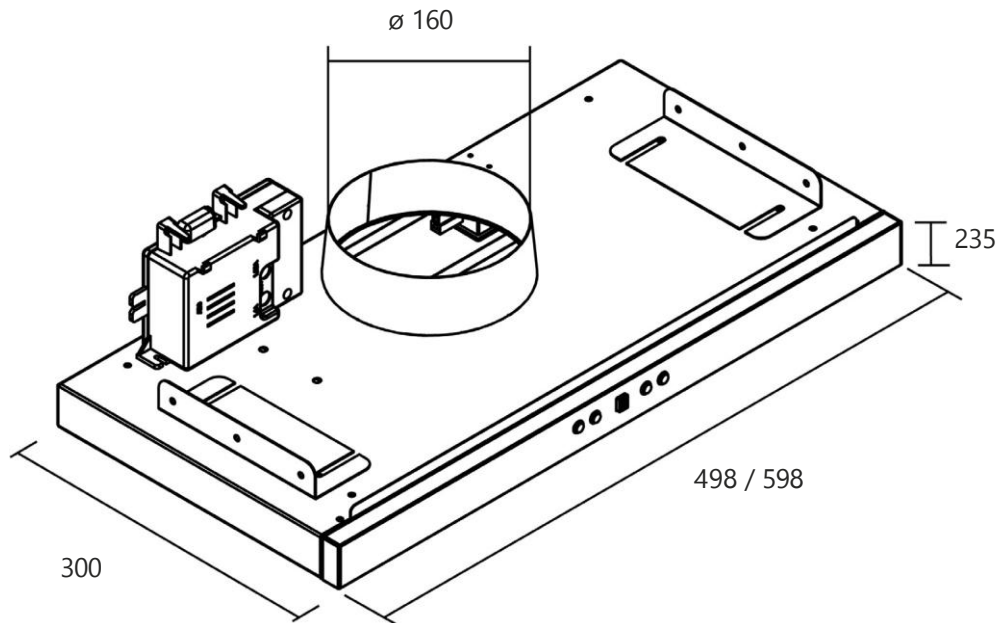

## X1, X2, X3 LAPETEK TREKK 50 / 60

Asennusohje | Installation instructions |  
Installations instruktioner



**Lue liesituulettimen käyttö- ja asennusohje** ennen laitteen asennusta, liitäntöjen tekemistä ja käyttöönottoa. Säilytä tämä ohje laitteen yhteydessä | **Read this manual before installation**, wiring and use. Always keep these instructions with the appliance | **Läs den här bruksanvisningen** före installation, kabeldragning och användning. Spara denna instruktion i samband med produkten.



Lisätietoja nettisivuilta | More information on the website | Mer information på hemsidan [www.lapetek.fi](http://www.lapetek.fi)



## TURVALLISUUSOHJEITA

- Lue tämä käyttöopas huolella läpi ennen laitteen asentamista. Noudata tässä oppaassa annettuja ohjeita. Lapetek ei vastaa mahdollisista haitoista ja vaurioista kuten tulipaloista, jotka aiheutuvat tämän oppaan ohjeiden noudattamattajättämisestä.
- Kyseessä on ammattilaisasennukseen tarkoitettu tuote.
- Varmista ennen laitteen asentamista, että laite tai sen osat eivät ole vaurioituneet tai kolhiintuneet. Mikäli laitteessa on vaurioita, ota yhteys jälleenmyyjään. Viallista tuotetta ei saa asentaa! Asennettu laite katsotaan tarkastetuksi ja hyväksytyksi tuotteeksi.
- Asennus tulee suorittaa siten, että tuuletin voidaan irrottaa huoltoa varten purkamatta muita huoneen rakenteita. Takuukorjauksissa Lapetek ei vastaa rakenteiden purkamisesta aiheutuvista kuluista.
- Liesituuletin voi näyttää erilaiselta kuin tämän kirjasen piirustuksissa on esitetty. Käyttö-, huolto- ja asennusohjeet pysyvät kuitenkin samoina. Varmista että laitteesi tyyppikilvessä oleva tuote- ja versionumero vastaavat ohjeessa mainittuja tietoja.
- Käytä aina suojakäsineitä kaikissa asennus- ja huoltotoimenpiteissä.



## SAFETY INFORMATION

- Read carefully this booklet before installing the appliance. Always follow the instructions in this manual. Lapetek is not liable for any damage, fires etc., resulting from improper or incorrect installation or use.
- All installation work must be carried out by a professional.
- Before installation, make sure neither the appliance nor its parts are damaged. In case of damage, please contact your dealer. Do not install a defective product! An installed appliance is considered tested and approved.
- The installation of the appliance must be carried out in a way that the cooker hood can be dismantled for service without dismantling other room structures. In case of warranty maintenance, Lapetek is not liable for any costs resulting from dismantling other structures.
- The cooker hood may look different from the drawings in this booklet. However, instructions of use, maintenance and installation remain the same. Make sure the product and its version number correspond to the information in the manual.
- Always wear protective gloves during installation and maintenance procedures.



## SÄKERHETSINFORMATION

- Läs noggrant igenom denna instruktionsbok förrän du börjar montera produkten. Följ de instruktionerna som står i denna manual. Lapetek ansvarar inte för t.ex möjliga brister, skador eller eldsvådor som är orsakade av att anvisningarna i denna manual inte har följts.
- Produkten bör installeras av en professionell installationstekniker.
- Försäkra förrän installation att produkten och dess delar inte är skadade eller har skrämor. Ifall det finns skador i produkten, ta kontakt med återförsäljaren. En defekt produkt får inte installeras! En installerad produkt anses vara granskad och godkänd.
- Installationen bör göras så att fläkten kan tas loss och underhållas utan att man behöver ta loss övriga konstruktioner. Vid garantireparationer ansvarar Lapetek inte för kostnader som uppstår av att undanröja konstruktioner.
- Fläkten kan avvika från de ritningar som finns i denna manual. Bruksanvisningen samt service- och installationsinstruktionerna är tråts det de samma då produkt och versionsnumret som står i produktens typskylt är de samma som de som står i manualen.
- Handskar bör alltid användas vid installation och service av produkten.

# KÄYTTÖ, PUHDISTUS JA HUOLTO

- Liesituuletin on suunniteltu keittohöyryjen poistoon ja on tarkoitettu vain kotitalouskäyttöön.
- Ennen puhdistusta tai kunnossapitoa sulake suljetaan/irrotetaan sulake.
- Älä koskaan käytä laitetta ilman rasvasuodatinta.
- Huolehdi riittävän korvausilman saannista avaamalla tarvittaessa esimerkiksi tuuletusikkuna. Puutteellinen korvausilma estää liesituuletinta imemästä kunnolla.
- Laitteen alla/läheisyydessä ei saa pitää avotulta/liekittää ruokia.
- Laitteen sisälle ja rasvasuodattimeen kertyvää rasvan määrää tulee tarkkailla säännöllisesti poistamalla rasvasuodatin ja puhdistamalla sekä laite että rasvasuodatin tarvittaessa.
- Tuuletin kannattaa käynnistää ennen ruoanlaiton aloittamista, jotta hajun leviäminen huoneeseen estyisi. Säädä tuulettimen nopeus ruoanlaiton mukaan. Tuulettimen kannattaa antaa pyöriä hitaalla nopeudella jonkin aikaa ruoanlaiton jälkeen. Tarvittaessa käytä liesituuletinta alhaisella nopeudella myös uunia käyttäessäsi.
- Rasvasuodatin tulee pestä säännöllisesti (aina kun se on likainen tai vähintään 3 kk välein) tulipalovaaran välttämiseksi. Rasvasuodattimet voidaan pestä astianpesukoneessa. Vältä pisimpiä ja kuumimpia pesuohjelmia. Rasvasuodattimet kuluvat käytössä ja ne tulee vaihtaa kun niiden pinta/väri alkaa olla kulunut tai haalistunut.

## USAGE, CLEANING AND MAINTENANCE

- The cooker hood is designed for extracting cooking fumes and is for domestic use only.
- Before cleaning or maintenance, the fuse must be switched off/removed.
- Never use the appliance without a grease filter.
- Do not store or place anything on top of the appliance.
- Make sure there is adequate exchanging air from outside in the room by, for example, opening a window when the hood is in use. Inadequate ventilation prevents the hood from having a proper suction.
- Do not flambé or set an open fire under or near the appliance.
- The amount of grease inside the hood and the grease filters should be monitored regularly by removing the grease filter and cleaning both the appliance and the grease filter when necessary.
- The grease filter must be cleaned regularly (whenever necessary or at least every 3 months) to prevent risk of fire. The grease filter can be washed in a dishwasher. Do not use the longest and hottest washing programs. The grease filters will wear out and should be replaced when their surface/color begins to be worn or faded.

## ANVÄNDNING, RENGÖRING OCH UNDERHÅLL

- Köksfläkten är planerad för att avföra matos från matlagning och är ämnad endast till hushållsanvändning.
- Före rengöring eller underhåll ska säkringen stängas av/tas bort.
- Använd aldrig apparaten utan fettfiltret.
- Saker får inte förvaras/läggas på apparaten.
- Se till att det flödar tillräckligt med ersättningsluft till utrymmen t.ex. genom att öppna fönstret. Bristfällig ersättningsluft hindrar fläkten att suga effektivt.
- Under/vid närheten av fläkten får man inte ha öppen eld/flambera mat.
- Fett som samlas in i fläkten och i fettfiltret bör granskas regelbundet genom att ta bort fettfiltret och rengöra både fläkten och fettfiltret regelbundet.
- Fettfiltret bör tvättas regelbundet (alltid när det är smutsigt eller minst var 3 månad) för att undvika brandfara.
- Fettfiltret kan tvättas i diskmaskinen. Undvik de längsta och varmaste tvättprogrammen. Fettfiltren slits i användning och de bör bytas då deras yta/färg börjar bli sliten eller ljum.

# TAKUU JA HUOLTOLIIKKEET

- Lapetek-liesituulettimilla on kahden (2) vuoden takuu. Lapetek ei ole vastuussa välillisistä vahingoista. Takuu ei koske kuluvia osia, kuten esimerkiksi valaisimia ja suodattimia.
- Tämä laite on valmistettu EU-direktiivin 2012/19/UE mukaisesti (SER).
- Etsilähimmät valtuutetut huoltoliikkeet: lapetek.fi

# WARRANTY AND MAINTENANCE SHOP

- Lapetek cooker hoods are covered by a two-year (2) warranty. Lapetek is not liable for any indirect defect or damage. The warranty does not cover consumable parts such as lamps, light sources, filters, etc.
- This device is manufactured in accordance with EU Directive 2012/19/UE (SER).
- Find the nearest authorized maintenance shops: lapetek.fi

# GARANTI OCH UNDERHÅLLSVERKSTAD

- Lapetek köksfläktar har en två (2) års garanti. Lapetek ansvarar inte för indirekta skador. Garantin täcker inte delar som slits, t.ex. belysning och filter.
- Denna produkt är tillverkad enligt EU direktivet 2012/19/UE (SER).
- Hitta närmaste auktoriserade underhållsbutiker: lapetek.fi

# TYYPPIKILVEN SIJAINTI / TYPE PLATE / TYPISKYLTT

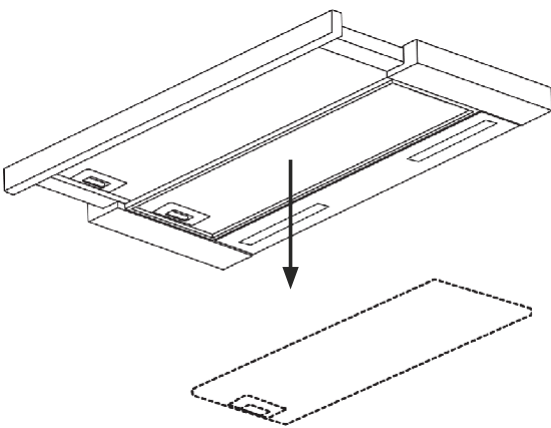

<b>LAPETEK</b>		OY LAPETEK AB	
PNC 57045/001		Kankiraudantie 1,	
		FI-00700 HELSINKI	
		FINLAND	
			
6 438399		006442	
Motor	135W	Voltage	240 V/50 HZ
Light	2x3W	S/N	2112080020
Max Power	141W	Made in EU	

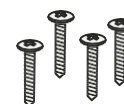
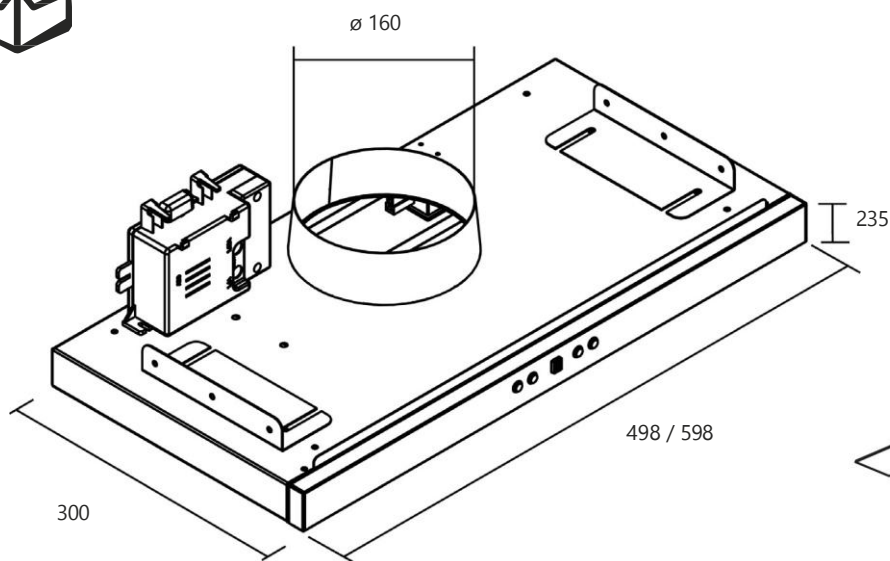

4 x

Takatäytelista 50/60  
Spacer 50/60

## LISÄVARUSTEET / ACCESSORIES / TILLBEHÖR



**Paine-erokytkin**  
**Differential pressure**  
**switch Differenstryckvakt**

**Code** 806095

Antaa ns. "kärkitiedon" ilmanvaihtokoneelle (IV-kone) liesituulettimen käynnistymisestä / Gives the a commonly named "tip information" for the air ventilation machine about the start of the cooker hood / Ger den såkallade spetsinformationen (ventilationsmaskin) om spisfläktens start.



**Kondenssivedenkeräin**  
**Condensate water**  
**separator**  
**Kondensvattenavskiljare**

**Code** 810000

Vähentää kondenssivedestä aiheutuvia ongelmia / Reduces problems caused by condensation / Minskar på problem orsakade av kondensvatten.

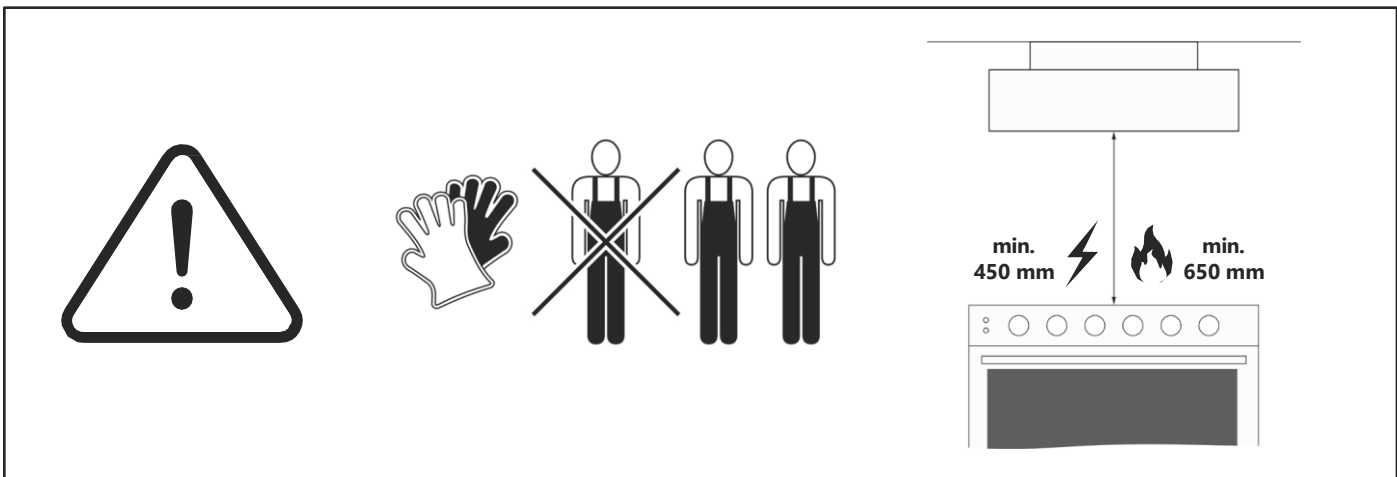

## Huippuimurikytkennät | External motor connections | Entern motor kopplingar

**X1** sivu / page / sida 9

**X2** sivu / page / sida 10

**X3** sivu / page / sida 11

1

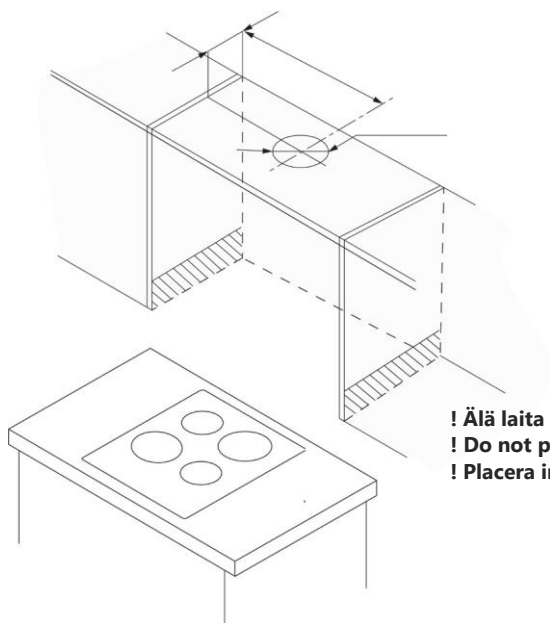

**! Älä laita saranoita** rasteroidulle alueelle (80 mm)  
**! Do not put hinges** in the gridded area (80 mm)  
**! Placera inte gångjärn** i rutnätet (80 mm)

2

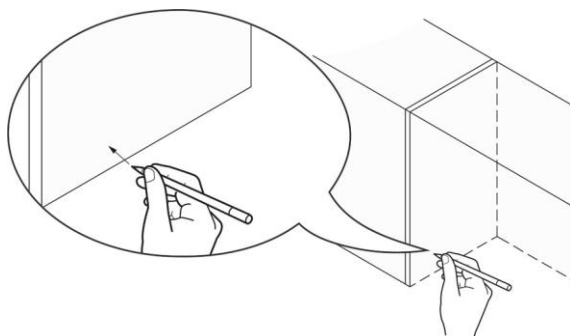

3

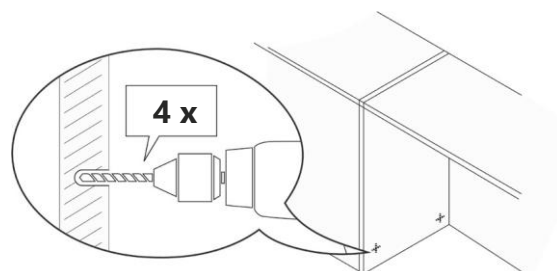

4

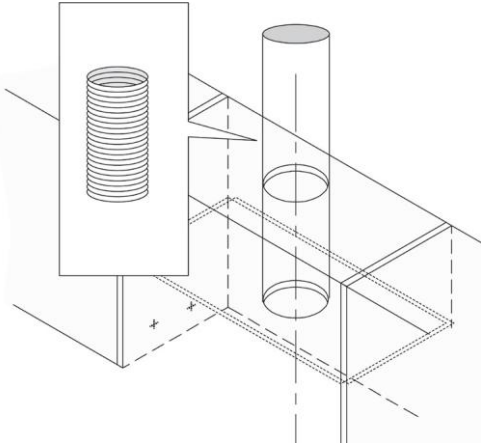

5

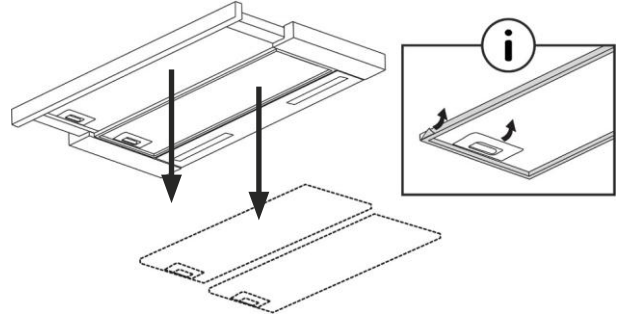

6

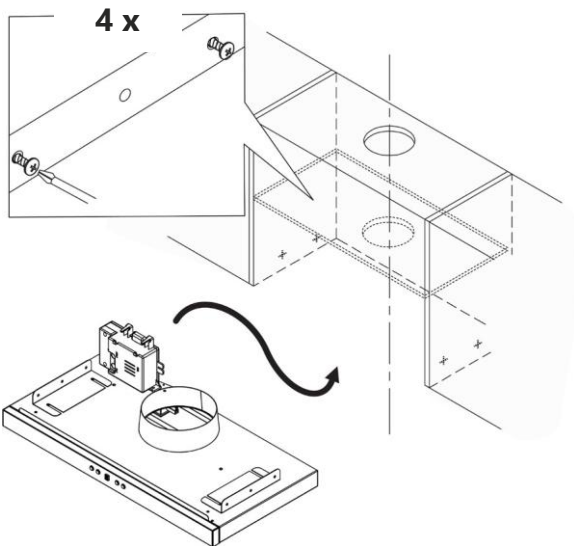

7

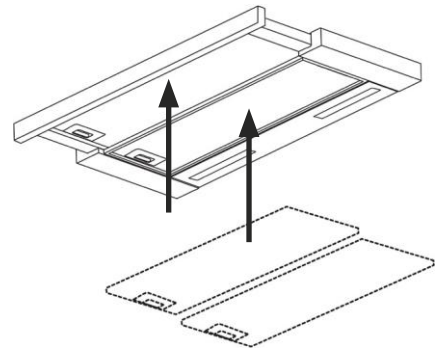

8

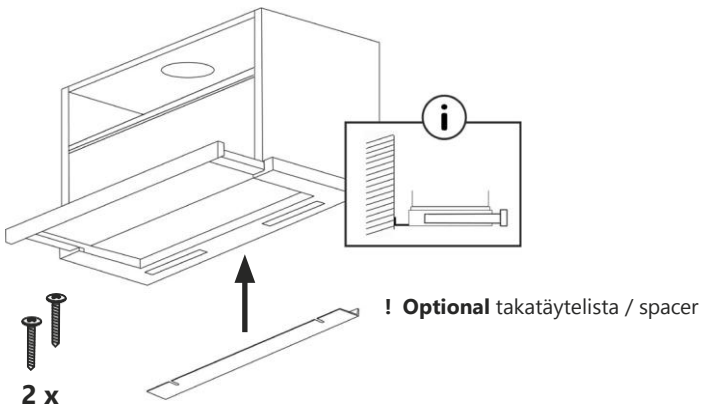

## VALOJEN VAIHTO / REPLACING LIGHT / BYTE AV LJUS

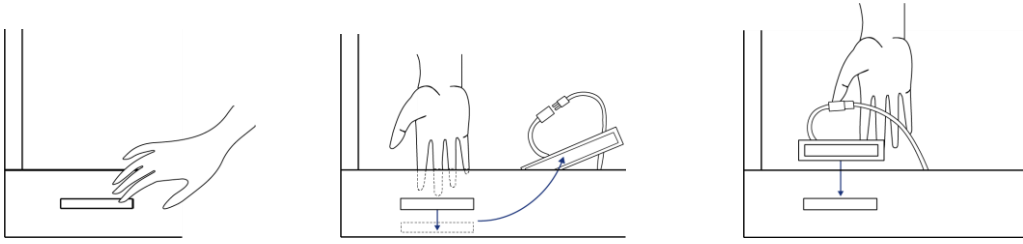

## RASVASUODATIN / GREASE FILTER / FETTFILTER

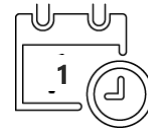
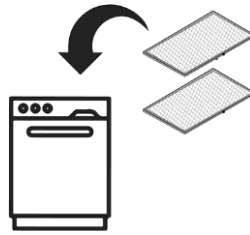
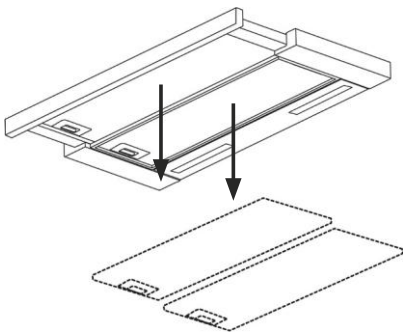

- ! **Kerran** kuukaudessa
- ! **Once a** month
- ! **En gång** i månaden

## X2 / X3 PERUSILMANVAIHDON SÄÄTÖ / VENTILATION CONTROL / JUSTERING AV GRUNDFLÖDE

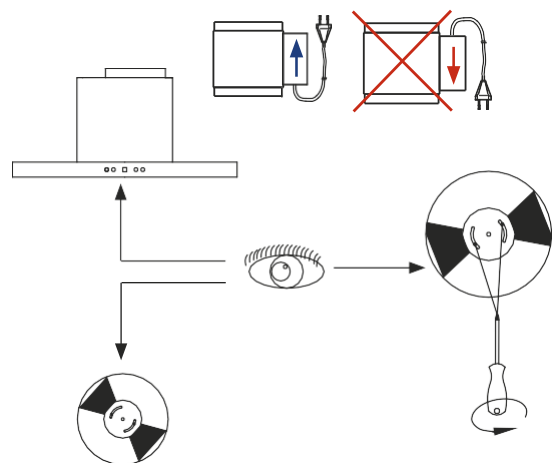
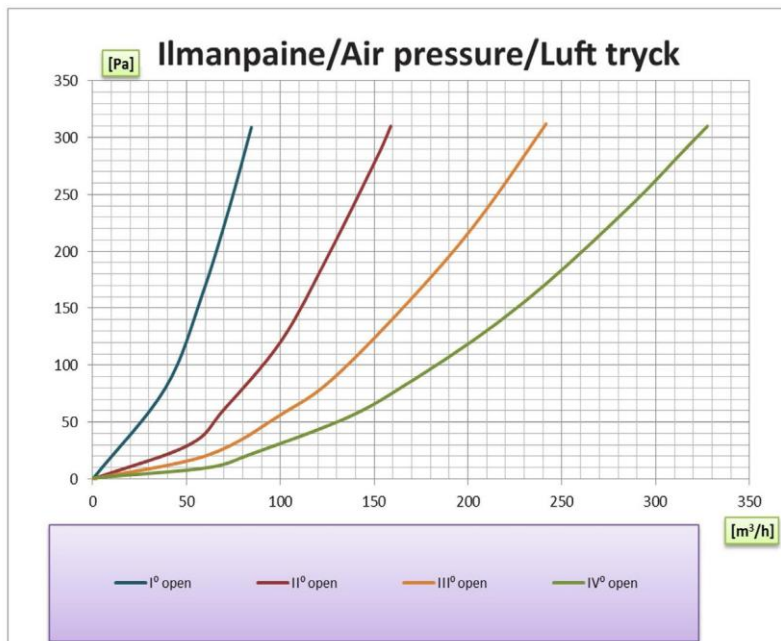



# X1 AC & EC KYTKENNÄT | CONNECTIONS | KOPPLINGAR

1

- Ohjainyksikkö (piirikortti) **A** kiinnitetään liesikuvun päälle ruuvilla. PE-johtimet **F** kiinnitetään maadoituspisteeseen, kuvun runkoon.
- The control unit (circuit board) **A** is attached onto the hood with a screw. The PE conductors **F** are attached to the grounding point on the hood's frame.
- Kontrollenheten (kretskortet) **A** fästs på kåpan med en skruv. PE-ledningarna **F** fästs vid jordningspunkten på kåpans stomme.

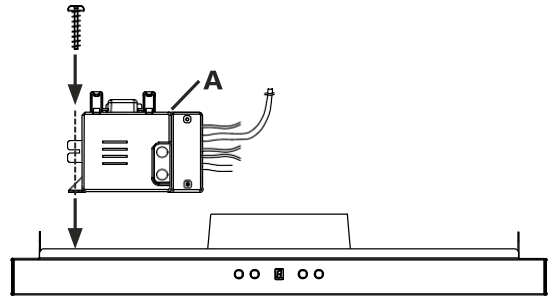

2

- Kytkinpaneelin johto **E** liitetään ohjainyksikköön **A**
- The wire from the switch panel **E** is connected to the control unit **A**
- Ledningen från strömbrytaren **E** är ansluten till kontrollenheten **A**

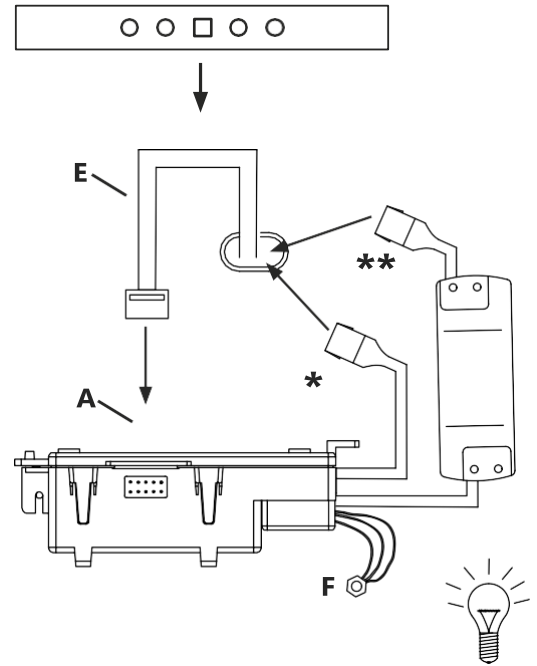

3

- Valojen syöttöjohdot **EC (\*)** tai **AC (\*\*)** liitetään laitteen sisältä tuleviin valojohtoihin.
- The power supply wires **EC (\*)** or **AC (\*\*)** are connected to the light wires coming from inside the device.
- Strömförsörjningsledningarna **EC (\*)** eller **AC (\*\*)** ansluts till ljusledningarna som kommer från insidan av enheten.

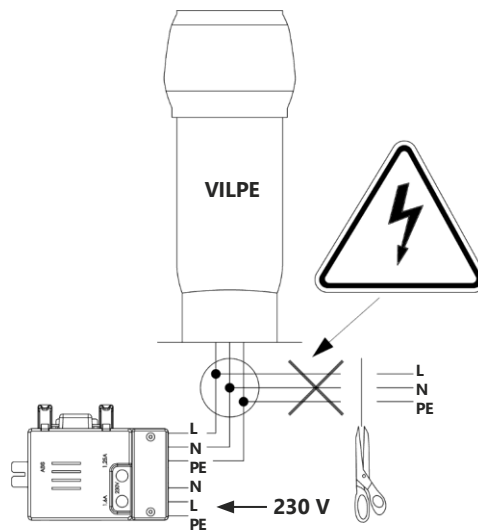

AC / EC	Keltavihreä / YellowGreen / GulGrön	1	1	Keltavihreä / YellowGreen / GulGrön
	Sininen / Blue / Blå	2	2	Sininen / Blue / Blå
	Ruskea / Brown / Brun	3	3	Ruskea / Brown / Brun
	Punainen / Red / Röd	4	4	Punainen / Red / Röd

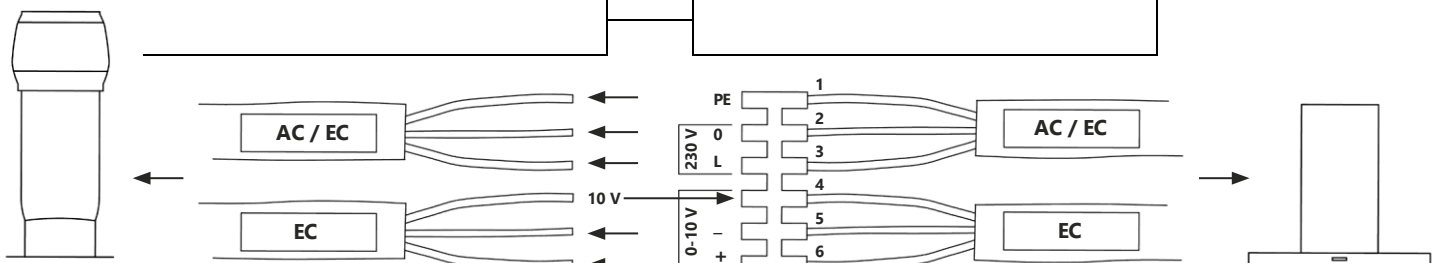

# X2 AC & EC KYTKENNÄT | CONNECTIONS | KOPPLINGAR

1

- Ohjainyksikkö (piirikortti) **A** kiinnitetään liesikuvun päälle ruuvilla. PE-johtimet **F** kiinnitetään maadoituspisteeseen, kuvun runkoon.

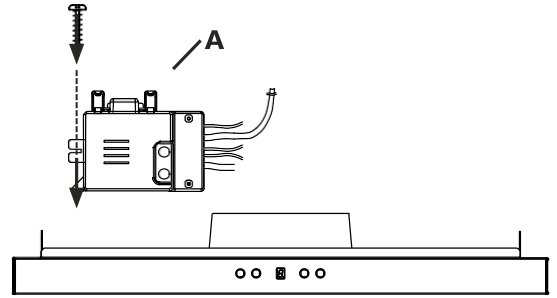

- The control unit (circuit board) **A** is attached onto the hood with a screw. The PE conductors **F** are attached to the grounding point on the hood's frame.

2

- Jakorasiaan **B** kytetään johdot kuvan mukaisesti **E** kytkinpaneelille, **C** piirikortille, ja **D** tehostusläppälle

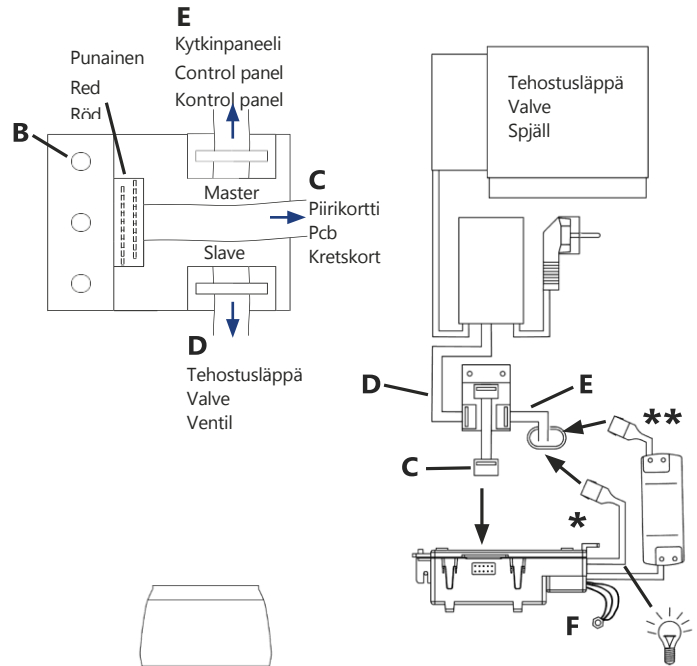

- For the **A**) accumulator, **B**) connect the wires as shown in the picture, **E**) to the switch panel, **C**) to the circuit board, and **D**) to the booster valve.

- För **A**) ackumulatorn, **B**) anslut ledningarna enligt bilden, **E**) till strömbrytaren, **C**) till kretskortet och **D**) till förstärkningsventilen.

3

- Tehostusläppä asetetaan hormilähtöön.
- The booster damper is placed in the duct outlet.
- Förstärkningsluckan placeras i kanalutloppet.

4

- Valojen syöttöjohdot **EC (\*)** tai **AC (\*\*)** liitetään laitteen sisältä tuleviin valojohtoihin.
- The power supply wires **EC (\*)** or **AC (\*\*)** are connected to the light wires coming from inside the device.
- Strömförsörjningsledningarna **EC (\*)** eller **AC (\*\*)** ansluts till ljusledningarna som kommer från insidan av enheten.

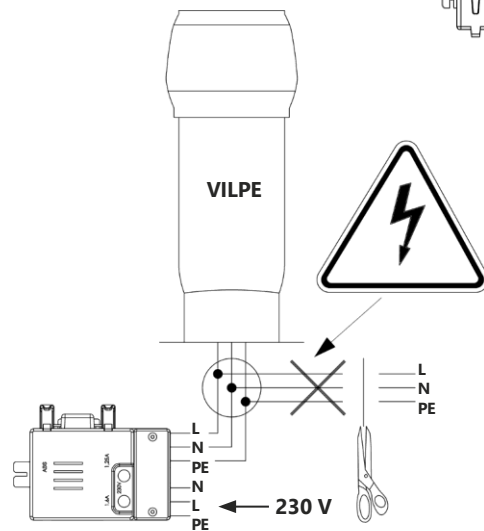

AC / EC	Keltavihreä / YellowGreen / GulGrön	1	1	Keltavihreä / YellowGreen / GulGrön
	Sininen / Blue / Blå	2	2	Sininen / Blue / Blå
	Ruskea / Brown / Brun	3	3	Ruskea / Brown / Brun
EC	Punainen / Red / Röd	4	4	Punainen / Red / Röd
	Sininen / Blue / Blå	5	5	Musta / Black / Svart
	Keltainen / Yellow / Gul	6	6	Ruskea / Brown / Brun

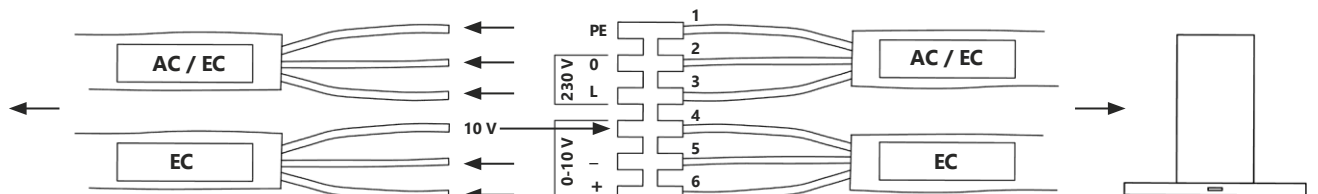

# X3 KYTKENNÄT | CONNECTIONS | KOPPLINGAR

1

- Ohjainyksikkö (piirikortti) **A** kiinnitetään liesikuvun päälle ruuvilla. PE-johtimet **F** kiinnitetään maadoituspisteeseen, kuvun runkoon.
- The control unit (circuit board) **A** is attached onto the hood with a screw. The PE conductors **F** are attached to the grounding point on the hood's frame.
- Kontrollenheten (kretskortet) **A** fästs på kåpan med en skruv. PE-ledningarna **F** fästs vid jordningspunkten på kåpans stomme.

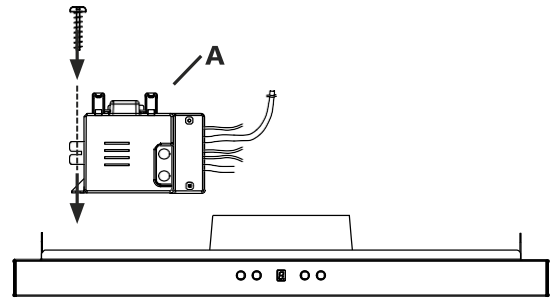

2

- Jakorasiaan **B** kytetään johdot kuvan mukaisesti **E** kytkinpaneelille, **C** piirikortille, ja **D** tehostusläpälle
- For the **A** accumulator, **B** connect the wires as shown in the picture, **E** to the switch panel, **C** to the circuit board, and **D** to the booster valve.
- För **A** ackumulatören, **B** anslut ledningarna enligt bilden, **E** till strömbrytaren, **C** till kretskortet och **D** till förstärkningsventilen.

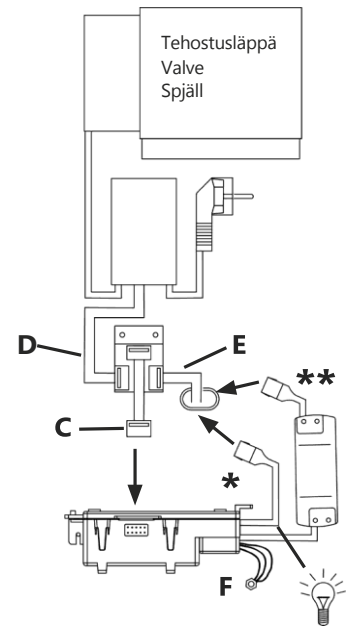

3

- Tehostusläppä asetetaan hormilähtöön.
- The booster damper is placed in the duct outlet.
- Förstärkningsluckan placeras i kanalutloppet.

4

- Valojen syöttöjohdot **K** liitetään laitteen sisältä tuleviin valojohtoihin.
- The power supply wires **K** are connected to the light wires coming from inside the device.
- Strömförsörjningsledningarna **K** ansluts till ljusledningarna som kommer från insidan av enheten.

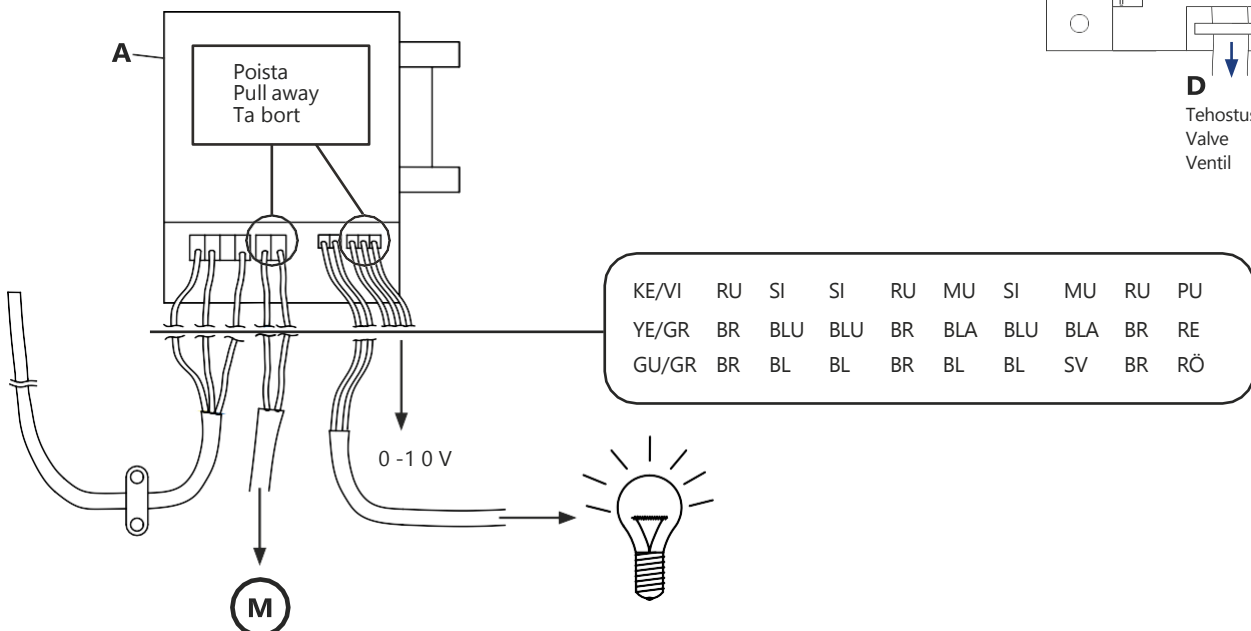
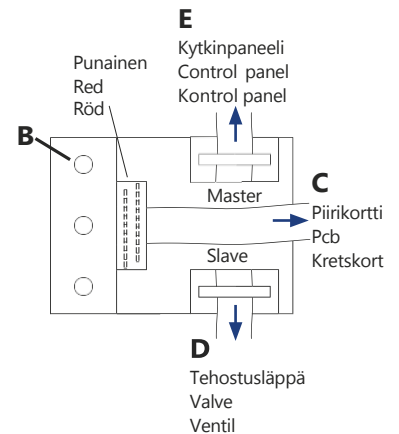

# X1 KYTKINPANEELI / FUNCTIONS / FUNKTIONER

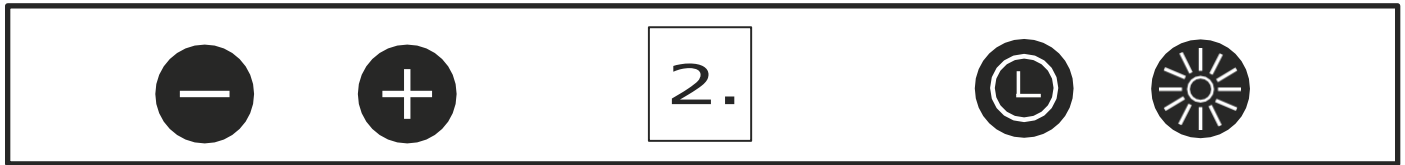

**Kun laite kytketään verkkoon, valitaan toimintatilaksi X1** (valinta täytyy tehdä 1 minuutin sisällä verkkoon kytkemisestä) painamalla samaan aikaan ja **näppäimiä** vähintään 4 sekunnin ajan. Tämän jälkeen painetaan tai **näppäintä**, kunnes näyttöön saadaan numero **1 = X1-tila**, joka tallennetaan painamalla **ajastinnäppäintä**. Tarvittaessa toimintatilan valinta voidaan tehdä uudelleen irrottamalla laite verkosta ja kytkemällä se uudestaan verkkoon.

**⊖ näppäin vähentää nopeutta ja ⊕ näppäin lisää nopeutta** (4-portainen nopeuden säädin).

**Painettaessa ajastinnäppäimestä** moottorin käydessä 1, 2, 3 nopeudella, moottori pysähtyy vasta säädetyin ajan jälkeen, poistaen esimerkiksi kuuman pannun aiheuttamat jälkikäryt pannun jäähtymisen aikana liedellä.

**Painettaessa ajastinnäppäimestä** näytössä alkaa vilkkua numero 0. Tämän jälkeen 20 sekunnin sisällä **voidaan painaa valonäppäintä** ajastuksen säätämiseksi, jolloin näyttöön tulee numero painantakertojen määrän mukaan 1, 2, 3... (1=10, 2=20, 3=30, 4=40, 5=50, 6=60, 7=70, 8=80, 9=90 minuuttia). **Vahvasta valinta painamalla ajastinnäppäintä kerran**, jolloin ajastimen osoitin alkaa vilkkua. Mikäli laite jää käyntiin, mutta sen nopeusnäppäimiä ei paineta, sammuu moottori 180 minuutin jälkeen.

**AC-mallit** Lyhyt painallus **valonäppäimestä** sytyttää valot. Saman näppäimen lyhyt painallus sammuttaa valot.

**EC-mallit:** Lyhyt painallus **valonäppäimestä** sytyttää valot täydelle teholle, mikä sopii työskentelyyn lieden äärellä. Saman näppäimen lyhyt painallus sammuttaa valot. Valoissa on kolmiportainen himmennystoiminto. Kun valonäppäintä painetaan kolmen sekunnin ajan valojen ollessa päällä täydellä teholla, valot himmenevät keskiteholle. Kun valonäppäintä painetaan uudelleen kolmen sekunnin ajan, valot himmenevät tunnelmavaloksi. Valot syttyvät aina täydellä teholla.

**When the appliance is connected to mains power source, the operational mode of the appliance must be set to X1** (within 1 minute of connecting to mains current) by pressing the and **keys** simultaneously for at least 4 seconds. After, press the or **keys** until number 1 (= X1 mode chosen) appears on the display. Save the X1 mode by pressing the timer key. The operational mode of the appliance can be re-set by disconnecting and re-connecting the appliance to mains current.

**⊖ key decreases speed** and **key increases speed** (4-step speed control).

**When pressing the timer key** while the engine is running at speed 1, 2, or 3, the engine stops after a set time, extracting the fumes of a hot pan on the cooker while the pan is cooling.

**When the timer key** is pressed, the number 0 will begin to flash on the display. Within 20 seconds **the key** can then be pressed to set the timer: the number on the display changes to represent the number of times (1, 2, 3...) the key is pressed, which in turn represents the timer setting (1=10, 2=20, 3=30, 4=40, 5=50, 6=60, 7=70, 8=80, 9=90 minutes). Press the timer button to confirm delay. Timer indicator starts blinking. After the 180 minutes without any user action, the motor is turned off.

**AC-models:** Pressing **the key** briefly turns the lights on/off.

**EC-models:** Pressing **the key** briefly turns the lights on / off. The lights turn on at full luminous intensity which is suitable for working. In addition, the lights have a three-stage dimming function. When the lights are on at full power, pressing the key for three seconds will dim the lights to general lighting. When pressing the key once more for three seconds, the lights dim to ambient lighting. The lights always turn on at full luminous intensity.

**För att välja X1 läget gör följande** (installationen måste ske inom en minut efter att strömmen kopplas på): Tryck samtidigt på knapparna och i minst 4 sekunder tills displayn visar nummer 1. Spara valet med att trycka på **timer knappen**. Vid behov kan läget väljas om genom att koppla av och på strömmen till kåpan (inom en minut efter att strömmen kopplas på).

**⊖ knappen** minskar hastighet och **knappen** ökar hastighet (4-stegs hastighetskontroll).

**Då kåpan är på hastighet 1, 2, 3 och man trycker på timerknappen** stannar kåpan först efter den på förhand bestämda tiden och avför t.ex. matos från den heta pannan då pannan svalnar på spisen.

**Då man trycker på timerknappen** börjar en 0 blinka i skärmen. Därefter inom 20 sekunder kan man trycka på **knappen** för att justera timern och då visar skärmen ett nummer på basen av hur många gånger man tryckt på knappen 1=10, 2=20, 3=30, 4=40, 5=50, 6=60, 7=70, 8=80, 9=90 minuter). Tryck på timerknappen för att bekräfta valet. Timerns indikator börjar blinka. I Fall + eller - knappen inte trycks inom 180 minuter, stannar motorn (efter 180 minuter) av sig själv.

**AC-modeller:** Ett kort tryck på **ljusknappen** tänds ljuset. Ett ytterligare kort tryck på knappen släcker ljuset.

**EC-modeller:** Ett kort tryck på **ljusknappen** tänds ljuset på arbetsbelysning för spisen. Ett ytterligare kort tryck på knappen släcker ljuset. Ljuset har även en tre-stegig dimmningsfunktion. Trycker man på ljusknappen i tre sekunder då ljuset är på full effekt, dimmas ljuset till den mellersta effekten. Om man trycker på nytt på ljusknappen i tre sekunder, dimmas ljuset till stämningbelysning. Ljuset tänds alltid på full effekt.

# X2 KYTKINPANEELI / FUNCTIONS / FUNKTIONER

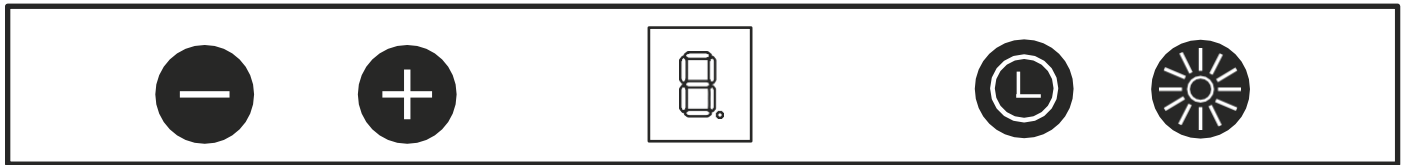

**Kun laite kytketään verkkoon, valitaan toimintatilaksi X2** (valinta täytyy tehdä 1 minuutin sisällä verkkoon kytkemisestä) painamalla samaan aikaan ja näppäintä vähintään 4 sekunnin ajan. Tämän jälkeen painetaan tai näppäintä, kunnes näyttöön saadaan numero 2 (= X2-tila), joka tallennetaan painamalla tehostusläpän painikkeesta. Tarvittaessa toimintatilan valinta voidaan tehdä uudelleen irrottamalla laite verkosta ja kytkemällä se uudestaan verkkoon. **Tehostusläpän painikkeesta** tehostusläppä avautuu avautuu ja uudelleen painettaessa sulkeutuu.

**Tehostusläpän avautuminen** näkyy näytössä . **Tehostusläpän sulkeutuminen** näkyy näytössä .

Näytössä numeron perässä oleva piste on valaistu, kun tehostusläppä on auki. Mikäli näppäimistöön ei kosketa, sulkeutuu tehostusläppä 180 minuutin kuluttua.



näppäin vähentää nopeutta ja näppäin lisää nopeutta (4-portainen nopeuden säädin).



**AC-mallit:** Lyhyt painallus valonäppäimestä sytyttää valot. Saman näppäimen lyhyt painallus sammuttaa valot.

**EC-mallit:** Lyhyt painallus valonäppäimestä sytyttää valot täydelle teholla, mikä sopii työskentelyyn lieden äärellä. Saman näppäimen lyhyt painallus sammuttaa valot. Valoissa on kolmiportainen himmennystoiminto. Kun valonäppäintä painetaan kolmen sekunnin ajan valojen ollessa päällä täydellä teholla, valot himmenevät keskiteholla. Kun valonäppäintä painetaan uudelleen kolmen sekunnin ajan, valot himmenevät tunnelmavalloiksi. Valot syttyvät aina täydellä teholla.



**When the appliance is connected to mains power source, the operational mode of the appliance must be set to X2** (within 1 minute of connecting to mains current) by pressing the and keys simultaneously for at least 4 seconds. After, press the or keys until number 2 (= X2 mode chosen) appears on the display. Save the X2 mode by pressing the **the flow control damper key**. The operational mode of the appliance can be re-set by disconnecting and re-connecting the appliance to mains current.

**The flow control damper opening** on display . **The flow control damper closing** on display .

The dot after the number on the display is illuminated when the flow control damper. After the 180 minutes without any user action, the flow control damper closes.



key decreases speed and key increases speed (4-step speed control).



**AC-models:** Pressing the key briefly turns the lights on/off.

**EC-models:** Pressing the key briefly turns the lights on / off. The lights turn on at full luminous intensity which is suitable for working. In addition, the lights have a three-stage dimming function. When the lights are on at full power, pressing the key for three seconds will dim the lights to general lighting. When pressing the key once more for three seconds, the lights dim to ambient lighting. The lights always turn on at full luminous intensity.



**För att välja X2 läget gör följande** (installationen måste ske inom en minut efter att strömmen kopplas på): Tryck samtidigt på **knapparna** och i minst 4 sekunder tills displayn visar nummer 2 (= X2-läge valt) visas på displayen. Spara **X2-läget** genom att trycka på **förstärkningsventilennappen**. Driftläget för apparaten kan återställas genom att koppla från och återansluta apparaten till nätström.

**Förstärkningsventilens öppning** visas på displayen . **Stängningen av förstärkningsventilens** visas på displayen .

Punkten efter siffran på displayen lyser när flödeskontrollspjället. Om du inte rör vid kontrollpanelen stängs förstärkningsventilen efter 180 minuter.



knappen minskar hastighet och knappen ökar hastighet (4-stegs hastighetskontroll).

**AC-modeller:** Ett kort tryck på knappen tänds ljuset. Ett ytterligare kort tryck på knappen släcker ljuset.

**EC-modeller:** Ett kort tryck på ljusknappen tänds ljuset på arbetsbelysning för spisen. Ett ytterligare kort tryck på knappen släcker ljuset. Ljuset har även en tre-stegig dimmingsfunktion. Trycker man på ljusknappen i tre sekunder då ljuset är på full effekt, dimmas ljuset till den mellersta effekten. Om man trycker på nytt på ljusknappen i tre sekunder, dimmas ljuset till stämningbelysning. Ljuset tänds alltid på full effekt.

# X3 KYTKINPANEELI / FUNCTIONS / FUNKTIONER

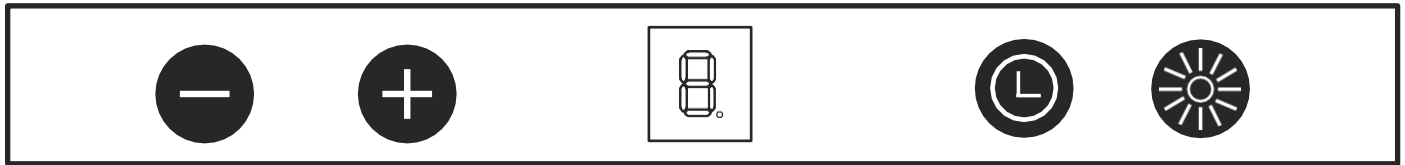

- + - Kunlaitekytketään verkkoon,** **valitaantoimintatilaksi X3** (valintatäytyttyehdä lminuutinsisällä verkkoonkytkemisestä) painamalla samaan aikaan **⊖** ja **⊕** **näppäimiä** vähintään 4 sekunnin ajan. Tämän jälkeen painetaan **⊖** tai **⊕** **näppäintä**, kunnes näyttöön saadaan numero **3 = X3-tila**, joka tallennetaan painamalla **⊖** **ajastinnäppäintä**. Tarvittaessa toimintatilan valinta voidaan tehdä uudelleen irrottamalla laite verkosta ja kytkemällä se uudestaan verkkoon. Painettaessa **⊖** **ajastinnäppäintä** tehostuspelti avautuu ja uudelleen painettaessa sulkeutuu.

**Tehostusläpän avautuminen** näkyy näytössä . **Tehostusläpän sulkeutuminen** näkyy näytössä .

Näytössä numeron perässä oleva piste on valaistu, kun tehostusläppä on auki. Mikäli näppäimistöön ei kosketa, sulkeutuu tehostusläppä 180 minuutin kuluttua.

- ☀ Lyhyt painallus ☀ valonäppäimestä** syyttää valot täydelle teholle, mikä sopii työskentelyyn lieden äärellä. Saman näppäimen lyhyt painallus sammuttaa valot. Valoissa on kolmiportainen himmennystoiminto. Kun valonäppäintä painetaan kolmen sekunnin ajan valoijen ollessa päällä täydellä teholla, valot himmenevät keskiteholla. Kun valonäppäintä painetaan uudelleen kolmen sekunnin ajan, valot himmenevät tunnelmavalloiksi. Valot syttyvät aina täydellä teholla.

- + - When the appliance is connected to mains power source, the operational mode of the appliance must be set to X3** (within 1 minute of connecting to mains current) by pressing the **⊖** and **⊕** **keys** simultaneously for at least 4 seconds. After, press the **⊖** or **⊕** **keys** until number **3 (= X3 mode chosen)** appears on the display. Save the **X3** mode by pressing the **the flow control damper key**. The operational mode of the appliance can be re-set by disconnecting and re-connecting the appliance to mains current.

**The flow control damper opening** on display . **The flow control damper closing** on display .

The dot after the number on the display is illuminated when the flow control damper. After the 180 minutes without any user action, the flow control damper closes.

- ☀ Pressing ☀ the key briefly** turns the lights on / off. The lights turn on at full luminous intensity which is suitable for working. In addition, the lights have a three-stage dimming function. When the lights are on at full power, pressing the key for three seconds will dim the lights to general lighting. When pressing the key once more for three seconds, the lights dim to ambient lighting. The lights always turn on at full luminous intensity.

- + - För att välja X3 läget gör följande** (installationen måste ske inom en minut efter att strömmen kopplas på): Tryck samtidigt på **knapparna** **⊖** och **⊕** i minst 4 sekunder tills displayn visar nummer **3 (= X3 läge valt)** visas på displayen. Spara **X3-läget** genom att trycka på förstärkningsventilennappen. Driftläget för apparaten kan återställas genom att koppla från och återansluta apparaten till nätström.

**Förstärkningsventilens öppning** visas på displayen . **Stängningen av förstärkningsventilens** visas på displayen .

Punkten efter siffran på displayen lyser när flödeskontrollspjället. Om du inte rör vid kontrollpanelen stängs förstärkningsventilen efter 180 minuter.

- ☀ Ett kort tryck på ☀ ljusknappen** tänds ljuset på arbetsbelysning för spisen. Ett ytterligare kort tryck på knappen släcker ljuset. Ljuset har även en tre-stegig dimmingsfunktion. Trycker man på ljusknappen i tre sekunder då ljuset är på full effekt, dimmas ljuset till den mellersta effekten. Om man trycker på nytt på ljusknappen i tre sekunder, dimmas ljuset till stämningbelysning. Ljuset tänds alltid på full effekt.

# TESTAUSPÖYTÄKIRJA / TEST DOCUMENT / TESTPROTOKOLL

**Lapetekin myöntämän takuun ehtona on tämän asiakirjan täyttäminen ja testauskohtien kunnan moitteettomiksi toteaminen.** Reklamaation yhteydessä on toimitettava kopio tarkistuspöytäkirjasta. / **The warranty granted by Lapetek is conditional on the completion of this document and the certification of the condition of the checkpoints.** A copy of the test document must be submitted with a reclamation / **Som krav för den garanti som Lapetek beviljar är att fylla i detta protokoll och att fastställa att alla gransknings punkter är godkända.** Vid reklamation bör man skicka en kopia på granskningsprotokollet.

## Ennen asennusta / Before installation / Förrän installation

1. Laite on ulkoisesti kunnossa poistettaessa pakkauksesta ja siinä on mukana kaikki osat. Siinä ei ole näkyviä pintavikoja, virheitä, värivirheitä, kolhuja, tai naarmuja. / The appliance is externally in good condition when removed from packaging and includes all its parts. There is no imperfections visible defects, color defects, bumps, scratches etc. / Kolla att apparaten är utifrån sett i skick då den tagits bort från förpackningen och att den inkluderar alla delar. Apparaten får inte ha synliga ytskador, fel, färgfel, bucklor och skrämor.



## Asennuksen jälkeen / After installation / Efter installationen

2. Imuteho asennuksen jälkeen on moitteeton. Mikäli imuteho on asennuksen jälkeen huono, tulee tarkistaa perhospellin toimivuus (X1) ja huippuimurin yleinen toimivuus (tehon riittävyys) sekä selvittää mahdollinen virtausta rajoittava hormiston kohta. / The suction power after installation is flawless. If the suction power is poor after installation, the functionality of the backdraft damper (X1) and the overall performance of the exhaust fan (sufficient power) should be checked, and any potential point in the ductwork restricting airflow should be identified. / Sugkraften efter installationen är felfri. Om sugkraften är dålig efter installationen bör funktionaliteten hos backspjäll (X1) och den övergripande prestandan hos avgasfläkten (tillräcklig kraft) kontrolleras, samt eventuella punkter i kanalsystemet som begränsar luftflödet identifieras.



3. Tehostusläppä avautuu ja sulkeutuu X2 ja X3 malleissa (toimii muutaman minuutin viiveellä) / Flow control damper opens and closes in models X2 and X3 (works with a delay of a few minutes). / Förstärkningsventilen öppnar och stänger i X2- och X3-modellerna (fungerar med en fördröjning på några minuter).



4. Valot toimivat. / The lights work. / Kolla att belysningen fungerar.



5. Valojen tehonsäätö toimii (X1 ja X2 EC-mallit sekä X3). / Power control of the lights are lights are working (EC models only and X3). / Strömkontroll av lamporna är lampor som fungerar (endast EC modeller och X3).



6. Laite on asetettu X1, X2 tai X3 tilaan. / The device is set to X1, X2 or X3 mode. / Enheten är inställd på X1, X2 eller X3 läge.



7. Kaikki nopeudet toimivat ja tehostusläppä avautuu ja sulkeutuu. Mikäli näissä on vikaa, tulee kytkennät tarkistaa ohjeen mukaisesti ja mitata että laite saa ja syöttää eri nopeuksien jännitettä huippuimurille. EC-mallissa huippuimurin tulee syöttää kuvulle 10 V jännite, ja kuvun tulee syöttää huippuimurille säädetyt jännitteet 0 – 10 V valitun nopeuden mukaisesti. Sulkuläpän avautuminen ja sulkeutuminen tapahtuu muutaman minuutin viiveellä. **Huom!** EC- ja AC huippuimurille on omat piirikortit.



All speeds function, and the boost damper opens and closes. If there is a malfunction, the connections should be checked according to the instructions, and it should be measured that the unit receives and outputs voltage for different speeds to the exhaust fan. In the EC model, the exhaust fan should receive a 10 V voltage, and the fan should supply the exhaust fan with the adjusted voltages of 0 – 10 V according to the selected speed. The opening and closing of the damper occur with a few minutes delay. **Note!** EC and AC exhaust fans have their own circuit boards.

Alla hastigheter fungerar och förstärkningsluckan öppnar och stänger sig. Om det uppstår fel bör anslutningarna kontrolleras enligt instruktionerna och det bör mätas så att enheten får och levererar spänning för olika hastigheter till övertrycksfläkten. IEC-modellen bör övertrycksfläkten få en spänning på 10 V, och fläkten bör leverera de justerade spänningarna från 0 – 10 V enligt den valda hastigheten till övertrycksfläkten. Öppning och stängning av luckan sker med några minuters fördröjning. **Observera!** EC- och AC-övertrycksfläktarna har egna kretskort.

- Mikäli jokin yllä oleva kohdista välillä 1) – 7) ei ole kunnossa, on asentajan otettava heti yhteyttä myyjään/asennuksen tilaajaan sekä Lapetekin huoltoon numeroon: +358 9 2511 030 saadakseen ohjeet jatkotoimenpiteitä varten / In case any of the checkpoints 1) to 7) above are not in order, the installer must immediately contact the seller/customer as well as Lapetek service at +358 9 2511 030 for further information / Ifall någon av de ovanstående punkterna mellan 1) - 7) inte är i skick skall installatören omedelbart kontakta säljaren/installationens beställare samt Lapeteks service som nås från numret: +358 9 2511 030 för att få råd till att fixa problemet.
- Mikäli kohta 6) ei ole kunnossa, on asentajan otettava yhteyttä asennuksen tilaajaan/myyjään ja kertoa hormistossa olevasta ongelmasta, mikä pienentää tuulettimen imutehoa / In case checkpoint 6) is not in order, the installer must contact the customer/seller and let them know that the house has a problem in the ventilation duct that decreases airflow / Ifall punkt 6) inte stämmer överens bör installatören kontakta den som beställt installationen/sålt produkten och beskriva problemet i skorstenen som minskar luftflödet.

Asentajan allekirjoitus / Installer's signature / Installatörens underskrift

Päivämäärä ja paikka / Date and place / Datum

Nimenselvennys / Name clarification / Installatörens namnförtydligande

Yrityksen nimi / Company name / Företagets namn

**Yhteystiedot | Contact |  
Kontakt information**

OY LAPETEK AB, FINLAND  
[www.lapetek.fi](http://www.lapetek.fi) | [sales@lapetek.fi](mailto:sales@lapetek.fi)